

# Monteringsbeskrivelse

1



## Veirekkverk

W-profil stålskinne på Sigma stålstoelper

W-profil

**RSS 4m/cc og RSS 2m/cc**

## Innholdsfortegnelse

<b>1. Informasjon</b> .....	<b>3</b>
<b>2. Beskrivelse</b> .....	<b>3</b>
<b>3. Ytelsesklasse</b> .....	<b>3</b>
<b>4. Montering</b> .....	<b>3</b>
4.1 Grunn og plassering.....	<b>3</b>
4.2 Montering av Sigma stålstooper .....	<b>4</b>
4.3 Montering av W-profil stålskinner.....	<b>4</b>
4.4 Kontroll av montering.....	<b>4</b>
<b>5. Reparasjon og vedlikehold</b> .....	<b>5</b>
<b>6. Festemateriell</b> .....	<b>6</b>
<b>7. Tegning W-profil RSS 4 m/cc</b> .....	<b>7</b>
<b>8. Tegning W-profil RSS 2 m/cc</b> .....	<b>8</b>

## 1. Informasjon

Formålet med veirekkverket, ofte kalt Autovern er primært å redusere skadeomfanget på mennesker og materiell mest mulig ved utforkjøringsulykker.

Veirekkverket er konstruert slik at ved påkjørsel leder kjøretøyet langs veirekkverket til det stopper, eller leder kjøretøyet tilbake til kjørebanelen.

Ved påkjørsel vil veirekkverket få en deformasjon og må skiftes ut.

Veirekkverket er testet etter NS EN 1317-2 og godkjent i klasse N2.

For at veirekkverket skal fungere som forutsatt, må det monteres etter denne monteringsbeskrivelse samt SVV HB 267.

## 2. Beskrivelse

Veirekkverket består av: W-profil stålskinner montert horisontalt på vertikale Sigma stålstooper med senteravstand på 4 m eller 2 m samt festesats og skjøtebolter.

Etter montering skal w-profilens senter være 60 cm og w-profilens topp være 75 cm over vegbanen.

## 3. Ytelsesklasse

NS EN-1317-2

Stolpe avstand	Godkjenningsklasse	Arbeidsbredde [W]	Dynamisk deformasjon [D]	Skadeklasse
4 meter	N2	1,7 meter/W5	1,5 meter	A
2 meter	N2	1,1 meter/W4	0,9 meter	A

## 4. Montering

### 4.1 Grunn og plassering

For at Sigma stålstoopen skal få tilstrekkelig innfesting og sidefeste må grunnens beskaffenhet være som en normal veg oppbygning. Dersom dette ikke er mulig skal det kompenseres med andre tiltak slik at tilstrekkelig innfesting oppfylles.

Sigma stålstoopen skal bøyes og ikke trekkes opp av grunnen ved påkjørsel og W-profil stålskinnen føre kjøretøyet tilbake på veibanen (Se tegning under)

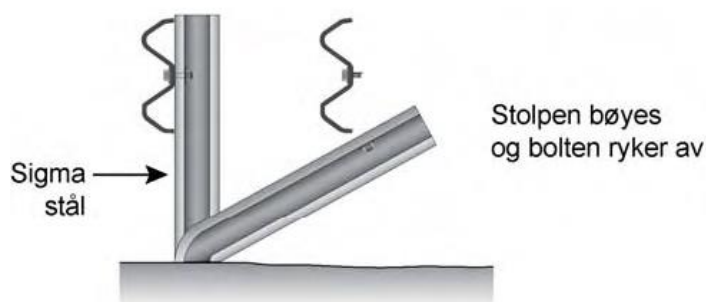

#### 4.2 Montering av Sigma stålstooper

Sigma stålstoopene plasseres med en senter avstand på 4 meter eller 2 meter.

Det rammes hull i grunnen som har 2-4 cm større omkrets enn Sigma stålstoopene. Deretter justeres Sigma stålstoopene til riktig høyde slik at høyden til senter på W-profil stålskinnen blir 60 cm over vegbanen.

#### 4.3 Montering av W-profil stålskinner

W-profil stålskinnen har en vid og en smal ende. Den smale delen er merket med lite hull.

Ved montering skal den vide enden alltid plasseres på utsiden av den smale delen på den neste W-profilen stålskinnen og i trafikkens kjøreretning. (Se tegning under)

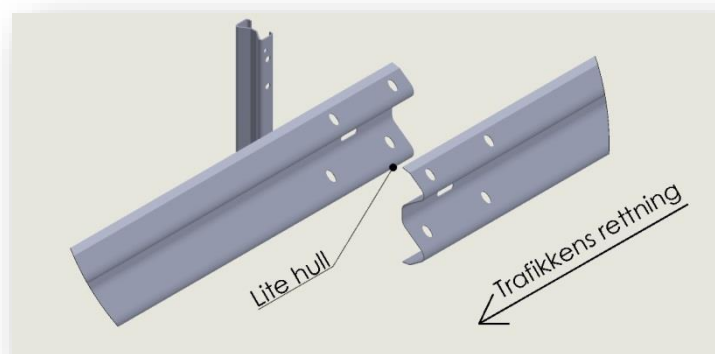

#### 4.4 Kontroll av montering

Det stilles strenge krav til jevn og presis linjeføring, både horisontalt og vertikalt

Når jevn og presis linjeføring er utført, fylles singel rundt Sigma stålstoopen til toppen av grunnen med avsluttende komprimering i topp. (Se tegning under)

Det er ikke tillat å rette på Sigma stålstoopen etter singel og komprimering er utført. Dette kan svekke veirekkverkets funksjon.

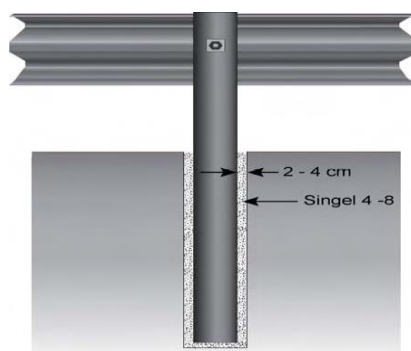

### 5. Reparasjoner og vedlikehold

Veirekkverk som er skadet og kan skape trafikkskade må repareres snarest. Det bør kontrolleres jevning etter skader.

Rekkverkssystemets overflate er varmforsinket og trenger ikke vedlikehold.

Rekkverkssystemet kan rengjøres med vann.

#### 6. Bolter og festemateriell

Art.nr.	Beskrivelse	Antall
60606	Festesats sigmastolpe M10x40 (varmforsinket)	
	Bolt M10x40	1
	Skive M10, 115x40x5	1
	Skive M10, 30x30x3	1
	Mutter M10	1
60606-5	Festesats sigmastolpe M10x45 (varmforsinket)	
	Bolt M10x45	1
	Skive M10, 115x40x5	1
	Skive M10, 30x30x3	1
	Mutter M10	1
60640-F	Skjøtebolt M16x25	
	Bolt M16x25	8
	Mutter med flens M16	8
60640	Skjøtebolt M16x25	
	Bolt M16x25	8
	Skive M16, 18x30	8
	Mutter M16	8

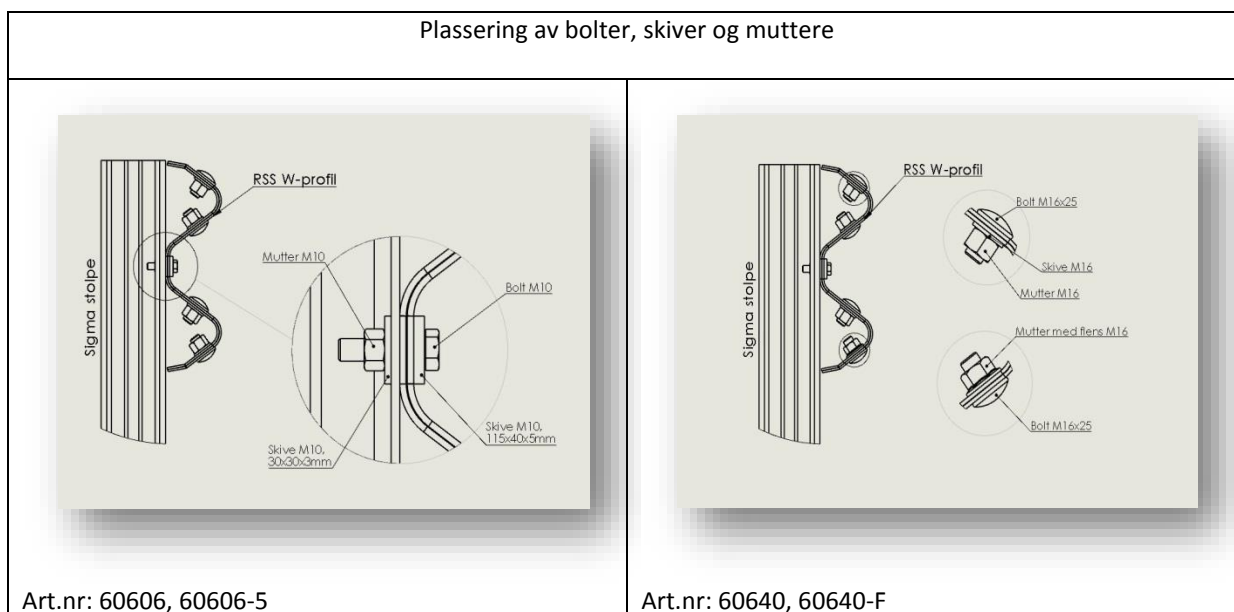

**Merk:** Festmateriell må være plassert som vist på tegning over og strammet godt til.

